



Общество с ограниченной ответственностью «БОРДЕР»

**ЗАМОК ВРЕЗНОЙ 8-СУВАЛЬДНЫЙ
С ЗАЩЕЛКОЙ, ЗАДВИЖКОЙ И ФАЛЕВЫМИ РУЧКАМИ
ЗВ9-8.3 класс 2 ГОСТ 5089-2011**

Руководство по эксплуатации
305646.202 РЭ

1 Общие указания

1.1 Замок врезной 8-сувальдный с защелкой, задвижкой и фалевыми ручками ЗВ9-8.3 класс 2 ГОСТ 5089-2011 (в дальнейшем – замок) предназначен для запираения входных и внутренних дверей жилых домов, квартир, торговых и конторских помещений и т.п., толщиной 40...50 мм.

1.2 Замок имеет следующие свойства:

- универсален, можно устанавливать как на правые, так и на левые двери;
- изготавливается с засовом из стержней круглого сечения, диаметр 12 мм;
- повышенной секретности имеет 250 000 неповторяющихся вариантов ключей, его практически невозможно открыть отмычкой;
- пыль, влага, коррозия и замерзание не вызывают поломки сувальдного механизма.

1.3 Дверь может быть закрыта на засов и открыта с обеих сторон только с помощью ключа.

1.4 Дверь может быть закрыта изнутри на задвижку и открыта с помощью ручки на накладке, при открытом сувальдном механизме.

1.5 Дверь может быть закрыта на защелку и открыта с помощью фалевой ручки, при открытом сувальдном механизме.

1.6 Универсальность замка достигается переустановкой защелки 8 рисунок 4. Перед установкой замка в дверь необходимо перевернуть защелку так, чтобы скос защелки был направлен в сторону закрывания двери, для этого необходимо:

- отвернуть винт крепления защелки через отверстие в крышке замка и вынуть его из корпуса замка;
- со стороны лицевой планки замка вынуть защелку и перевернуть ее в необходимую сторону, вставить защелку, завернуть винт. Винт стопорить лаком или краской.

1.7 Запрещается разборка и смазка сувальдного механизма замка.

2 Комплектность

2.1	Замок, шт.	1
2.2	Запорная планка, шт.	1
2.3	Комплект накладок в упаковке, шт.	1
2.4	Ключ, шт.	3 или 5
2.5	Комплект шурупов в упаковке 4x30, шт.	1
2.6	Руководство по эксплуатации, шт.	1
2.7	Коробка (упаковка), шт.	1

В зависимости от шифра модели комплектность замка может отличаться от указанной в руководстве.

3 Работа замка

3.1 При запираении замка вставить ключ в скважину, повернуть его на два оборота до упора.

3.2 При отпирании замка провести те же операции, в той же последовательности, что и в п. 3.1. Ключ вращается в противоположном направлении.



Рисунок 1

Рисунок 2



Рисунок 3

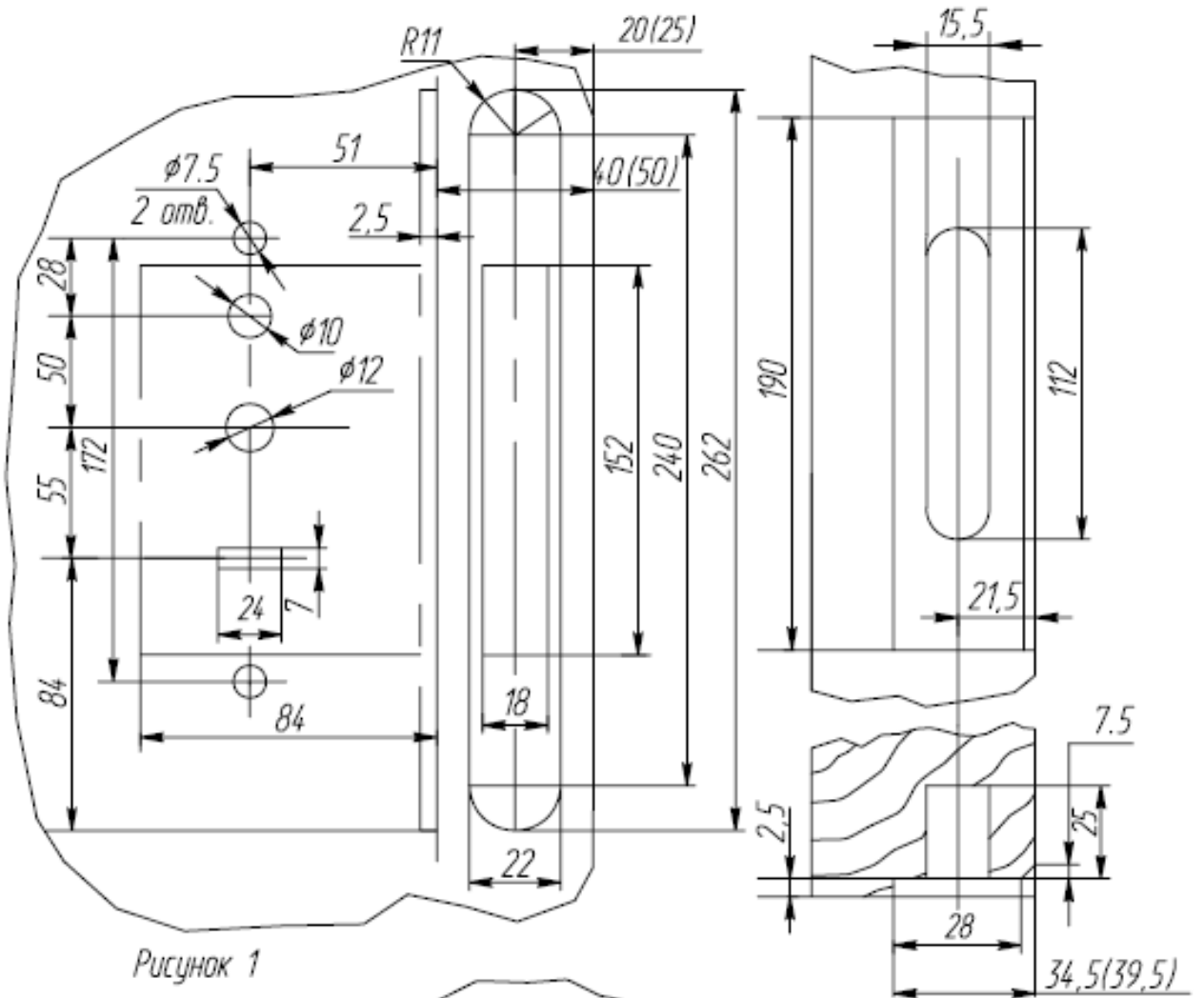

1 - замок; 2 - накладка с фалевой ручкой, 3- стержень, 4 - втулка М5 (2 шт.);
 5- шурупы 4x30 (2шт.), 7 - винты М5x80 (2 шт.), 8 - защелка

Рисунок 4

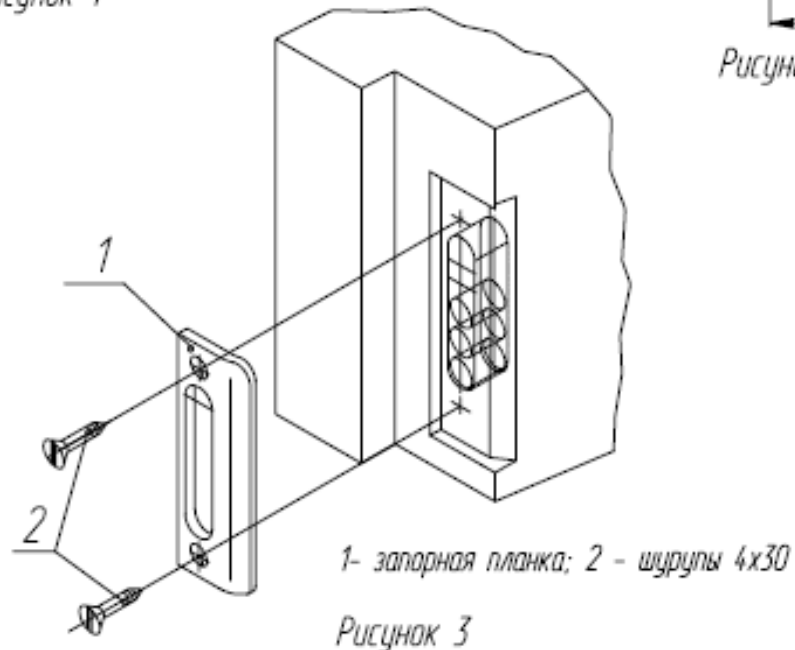
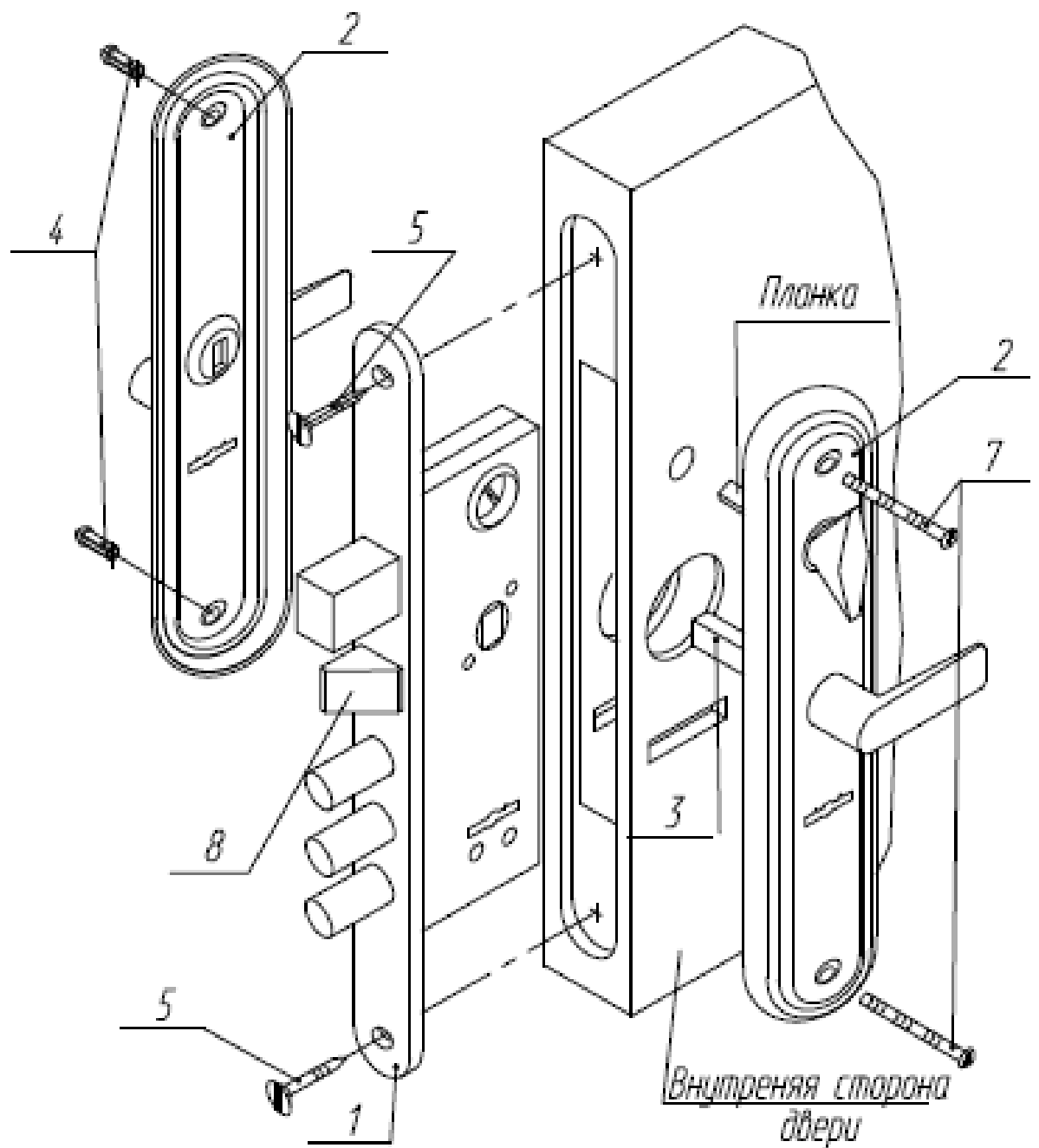
3.3 При запирании двери на задвижку необходимо повернуть ручку на накладке против или по часовой стрелке до упора.

При отпирании двери ручку вращать в противоположном направлении до упора.

3.4 Запираение двери на защелку осуществляется автоматически при закрывании двери, отпирание - с помощью фалевой ручки, при открытом сувальдном механизме.

4 Установка замка

4.1 Перед установкой проверить ключом работоспособность замка.

4.2 Произвести разметку и оформление необходимых отверстий, как показано на рисунках 1 и 2 (для двери толщиной 40 мм). Для двери толщиной 50 мм размеры указаны в скобках.

4.3 Установить замок в дверь, запорную планку - в дверную раму как показано на рисунках 3 и 4. При установке замка на дверь размером 40 мм необходимо укоротить винт М5х51. Планку в накладке 2 укоротить на 5мм по канавке. При установке замка на дверь толщиной 50 мм использовать всю длину винта и планки.

4.4 Перед установкой комплекта накладок на дверь квадратный стержень для двери толщиной 40 мм укоротить, при необходимости.

4.5 Замок установлен правильно, если ключ поворачивается легко и засов входит и выходит из замка без заеданий.

Правильность установки замка проверить при открытой двери.

Внимание! При установке не допускаются удары по корпусу и поджатие крышки замка.

5 Свидетельство о приемке

5.1 Замок ЗВ9-8.3 класс 2 ГОСТ 5089-2011 соответствует действующей нормативно-технической документации и признан годным для эксплуатации.

Дата выпуска

Штамп ОТК

6 Гарантии изготовителя

6.1 Завод-изготовитель гарантирует исправную работу замка в нормальных климатических условиях при соблюдении правил транспортирования, хранения, монтажа и эксплуатации.

6.2 Гарантийный срок эксплуатации замка – 24 месяца со дня продажи через розничную торговую сеть.

Внимание! В случае отсутствия в РЭ даты продажи, печати магазина, а также при самостоятельной разборке и доработке замка завод-изготовитель не несет ответственности по гарантийным обязательствам.

Дата продажи

Штамп торгующей организации

Адрес завода-изготовителя: ООО «БОРДЕР», Россия,
390046, Рязань, ул. Маяковского, 1А, лит. Л, пом. 1
Отдел продаж: (4912) 77-89-18
info@borderlocks.ru
borderlocks.ru
borderlock.ru

Горячая линия «БОРДЕР»: 8-800-700-14-28